

# Réglage pistolet

● Impacts en cible

● Impact moyen

*Attention selon votre arme (marque et calibre le système de réglage peut être différent)*

*Votre tir est trop haut*

*Tourner la molette « réglage vertical » dans le sens contraire des aiguilles d'une montre (ou de droite vers la gauche)*

*1 clics = 2 mm*

*dans notre exemple faire 5 clics (10 mm) pour descendre le point bleu*

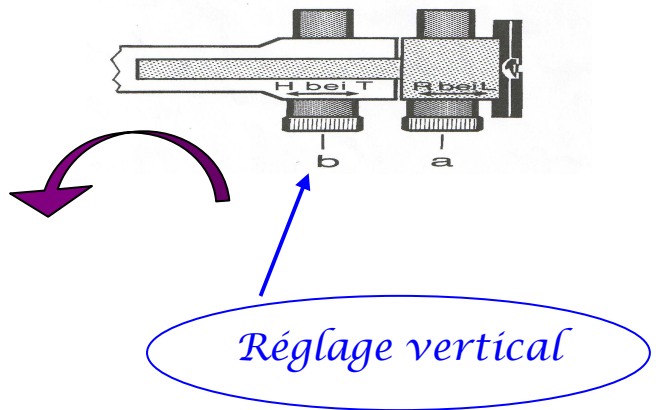
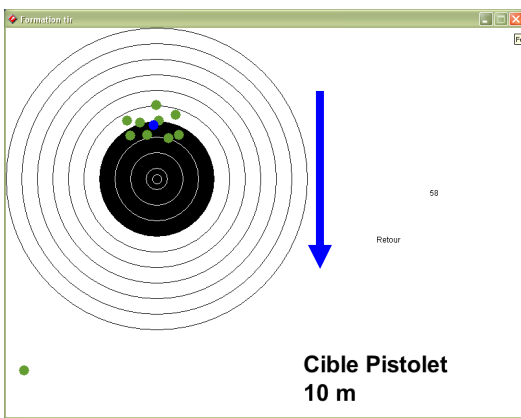

*Votre tir est trop à droite*

*Tourner la molette « réglage horizontal » dans le sens contraire des aiguilles d'une montre (ou de droite vers la gauche)*

*1 clics = 2 mm*

*dans notre exemple faire 5 clics (10 mm) pour déplacer vers la gauche le point bleu*

